

CORTINA



Il nostro cardigan è chiaramente di ispirazione folk, ci ricorda la moda degli anni '60, per le sue nuances bruciate mescolate al bianco. Ma lo abbiamo rivisitato in una chiave moderna, dove i colori si combinano con un bellissimo modello oversize.



Filato: : NORDICA col. 207 panna. PIGALLE col. 9049 mattone, col. 5968 bordeaux, col. 2537 salvia.

*Il filato Nordica è lavorato singolo.
Il filato Pigalle è lavorato a 3 fili.*

Ferri: n. 4,5

Uncinetto: n. 4

Peso: 550 g (11 gomitoli col. panna, 1 gomitolo per colore di Pigalle).

Tg. 42

Punti Utilizzati: Tubolare, Costa 1x1, Legaccio, Maglia Bassa, Punto Gambero.

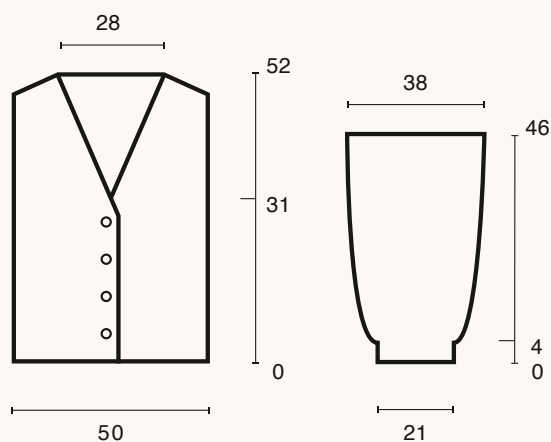

Campione: 10 cm x 10 cm = 21 punti e 34 ferri.

Taglia 42: per ogni taglia superiore o inferiore calcolare in larghezza 2 cm in più o in meno che, per il nostro campione, corrispondono a 4 punti; calcolare in altezza 2 cm in più o in meno che, per il nostro campione, corrispondono a 6 ferri.

CORTINA



Dietro

Con il ferro n. 4,5 e il col. panna, avviare 102 punti e lavorare a **Tubolare** per 2 ferri, quindi proseguire a **Costa 1x1** per 2 ferri. Poi iniziare a lavorare a **Legaccio**, e fare 24 ferri. Continuare, sempre a **Legaccio**, come segue:

6 ferri con il col. bordeaux, 10 ferri con il col. panna, 2 ferri con il col. mattone, 2 ferri con il col. panna, 2 ferri con il col. salvia, 20 ferri con il col. panna, 4 ferri con il col. mattone, 22 ferri con il col. panna, 2 ferri con il col. salvia, proseguire con il col. panna. A 52 cm di altezza totale, per le spalle, intrecciare ai lati 11 punti e poi ancora 10 punti. Intrecciare i rimanenti punti, corrispondenti allo scollo nuca, in una volta sola.

Davanti sinistro

Con il ferro n. 4,5 e il col. panna, avviare 56 punti e lavorare a **Tubolare** per 2 ferri, quindi proseguire a **Costa 1x1** per 2 ferri. Poi iniziare a lavorare a **Legaccio**, e fare 24 ferri. Continuare, sempre a **Legaccio**, come segue:

6 ferri con il col. bordeaux, 10 ferri con il col. panna, 2 ferri con il col. mattone, 2 ferri con il col. panna, 2 ferri con il col. salvia, 20 ferri con il col. panna, 4 ferri con il col. mattone, 22 ferri con il col. panna, 2 ferri con il col. salvia, proseguire

con il col. panna. Per lo scollo, a 31 cm di altezza totale, diminuire internamente agli ultimi 2 punti, 1 punto ogni 2 ferri per 35 volte. A 52 cm di altezza totale, per le spalle, intrecciare ai lati 11 punti e poi ancora 10 punti.

Davanti destro

Lavorare come il davanti sinistro, ma in senso inverso. Nel davanti destro, eseguiremo le asole vicino al bordo. La prima viene fatta a 2 cm di altezza totale, internamente ai primi 2 punti. Poi le altre ogni 7 cm, avremo in totale 5 asole. Per eseguire un'asola, fare 1 acc. e 1 gett., quindi lavorarli normalmente a **Legaccio** al ferro successivo.

Maniche

Con il ferro n. 4,5 e il col. panna, avviare 50 punti e lavorare a **Tubolare** per 2 ferri, quindi proseguire a **Costa 1x1** per 4 cm. Poi iniziare a lavorare a **Legaccio**, aumentando 16 punti durante l'esecuzione del primo ferro. Fare 24 ferri. Continuare, sempre a **Legaccio**, come segue: 2 ferri con il col. bordeaux, 18 ferri con il col. panna, 2 ferri con il col. salvia, 20 ferri con il col. panna, 4 ferri con il col. mattone, 26 ferri con il col. panna, 2 ferri con il col. salvia, proseguire con il col. panna. A 46 cm di altezza totale, intrecciare tutti i punti in una volta sola. Eseguire l'altra manica allo stesso modo.

Confezione

Cucire le spalle, i fianchi, i sottomanica e applicare le maniche. Affrancare i bottoni in corrispondenza delle asole. Per il bordo del davanti e dello scollo, con l'uncinetto n. 4 e il col. panna, eseguire 1 giro di **Maglia Bassa** e 1 giro di **Punto Gambero**, quindi affrancare il filo.

